

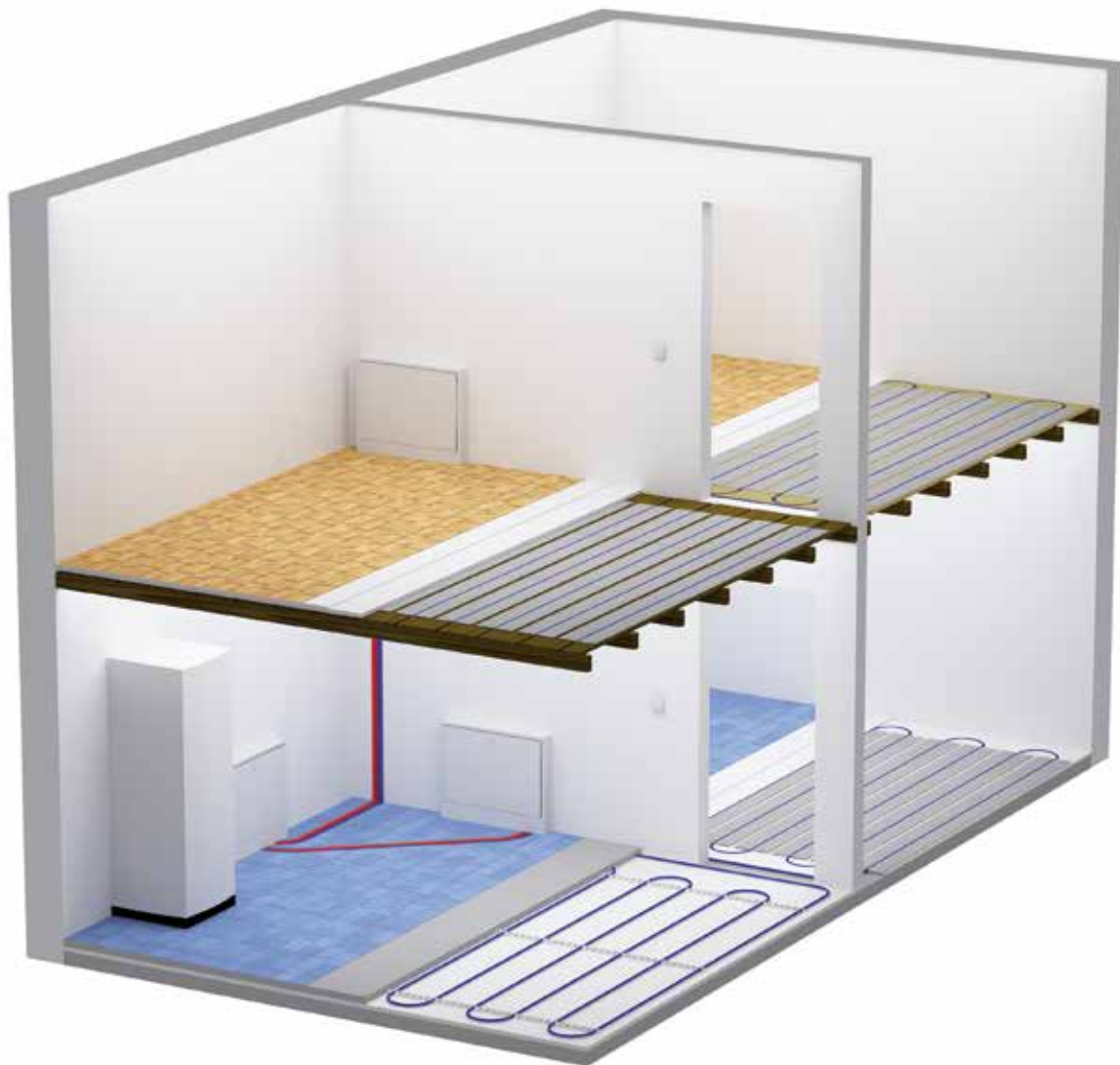

Thermotech

Golvkonstruktioner med golvvärm

Installationsanvisningar för de vanligast förekommande typerna av golvbjälklag



Innehåller rekommenderade skikt mellan golvvärmesystem och färdigt golv

© Copyright: Thermotech Scandinavia AB 2024

Bilder: Thermotech Scandinavia AB
Grafisk form: Thermotech Scandinavia AB

INNEHÅLLSFÖRTECKNING

1. INGJUTNING	1-3
1.1 Ingjutning + trägolvsbeläggning.....	1
1.2 Ingjutning + keramisk golvsbeläggning i torra utrymmen.....	2
1.3 Ingjutning + keramisk golvsbeläggning i våtutrymme.....	2
1.4 Ingjutning + plastmatta i torra utrymmen.....	3
1.5 Ingjutning + plastmatta i våtutrymme.....	3
2. TRÄBJÄKLKLAG	4-11
2.1 Träbjälklag + trägolvsbeläggning.....	4
2.2 Träbjälklag + formstabil skiva + keramisk golvsbeläggning i torra utrymmen.....	5
2.3 Träbjälklag + formstabil skiva + keramisk golvsbeläggning i våtutrymme.....	6
2.4 Släta spånskivor + avjämningsmassa + keramisk golvsbeläggning i torra utrymmen.....	7
2.5 Släta spånskivor + avjämningsmassa + keramisk golvsbeläggning i våtutrymme.....	8
2.6 Träbjälklag + plastmatta i torra utrymmen.....	9
2.7 Träbjälklag + formstabil skiva + plastmatta i våtutrymmen.....	10
2.8 Släta spånskivor + avjämningsmassa + plastmatta i våtutrymmen.....	11
3. FLYTANDE GOLV 12 OCH 18	12-16
3.1 Flytande golv + trägolvsbeläggning.....	12
3.2 Flytande golv + keramisk golvsbeläggning i torra utrymmen.....	13
3.3 Flytande golv + keramisk golvsbeläggning i våtutrymme.....	14
3.4 Flytande golv + plastmatta i torra utrymmen.....	15
3.5 Flytande golv + plastmatta i våtutrymmen.....	16
4. FLYTANDE GOLV 30, 50 OCH 70	17-19
4.1 Flytande golv + trägolvsbeläggning.....	17
4.2 Flytande golv + keramisk golvsbeläggning i torra utrymmen.....	18
4.3 Flytande golv + plastmatta i torra utrymmen.....	19



1. Ingjutning

INFORMATION

- Vid ingjutning av golvvärme i platta på mark bör tjockleken på isoleringen vara minst 300 mm.
- Innan man lägger golvet måste betongplattan vara torkad enligt gällande HUS AMA. 85 % RF vid beklädnad med tätskikt och 95 % RF utan tätskikt.
- Betongen skall täcka rören med minst 30 mm ovan rörens överkant.
- Tryck- och täthetskontroll skall alltid utföras innan gjutning.
- Rådgör alltid med golvleverantören om val och förläggning av ytgolv.
- Kom ihåg att om gjutning skall ske på ett trycksatt system skall säkerhetsventil monteras i systemet.
- Följ GBR:s skrift "Träggolv på golvvärme" för anvisningar om hantering av träggolvbeläggning.
- Följ alltid gällande branschregler från GVK och GBR.

1.1 Ingjutning + träggolvbeläggning

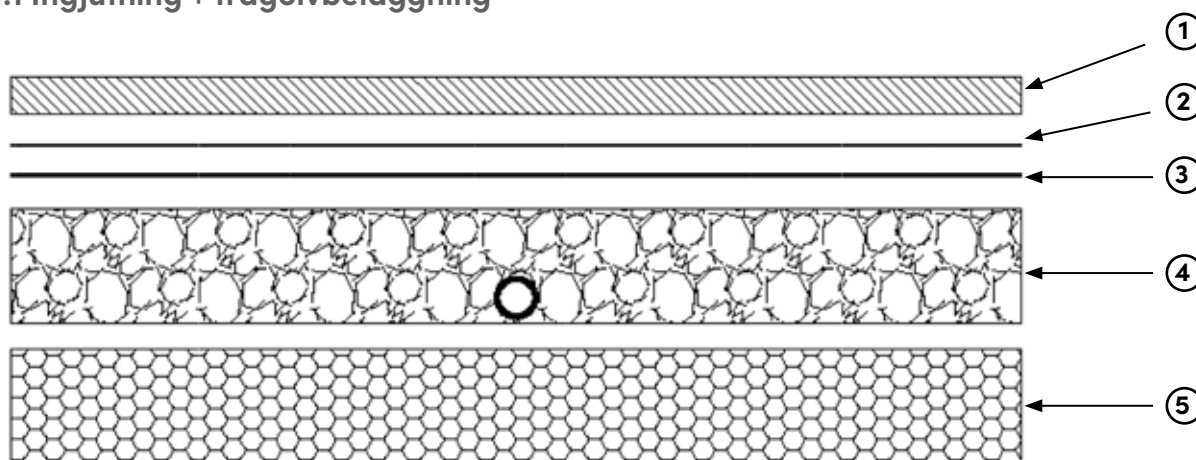

1. Träggolvbeläggning *
2. Lumpapp, foam eller liknande **
3. Ångspärr
4. Betongplatta med ingjuten golvvärme
5. Isolering

Konstruktionstjocklek ovan isolering:
82-102 mm + ytgolv (max 25 mm)

* Tjockleken på trägolvet skall inte överstiga 25 mm.

** Val av skikt under ytgolvet skall ske i samråd med golvleverantören.

1.2 Ingjutning + keramisk golvbeläggning i torra utrymmen

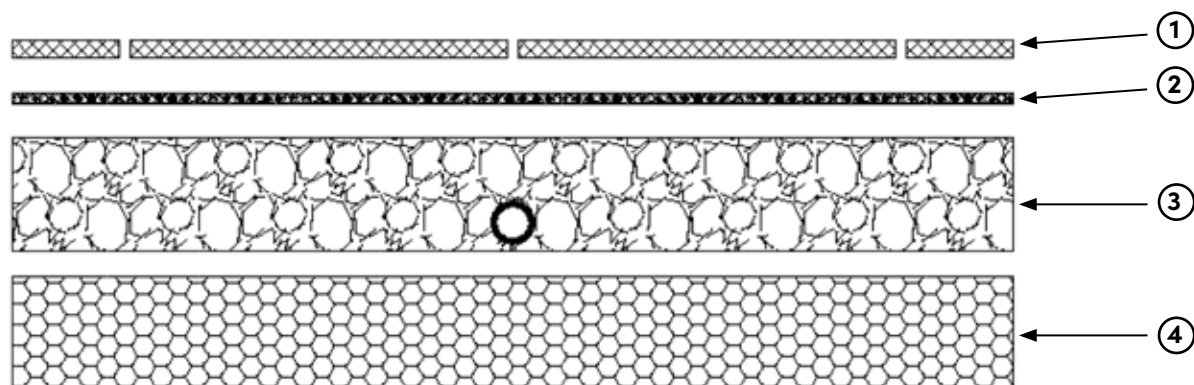

1. Keramiska plattor och fogmassa
2. Fästmassa
3. Betongplatta med ingjuten golvvärme
4. Isolering

*Konstruktionstjocklek ovan isolering:
80-100 mm + ytgolv*

1.3 Ingjutning + keramisk golvbeläggning i våtutrymmen

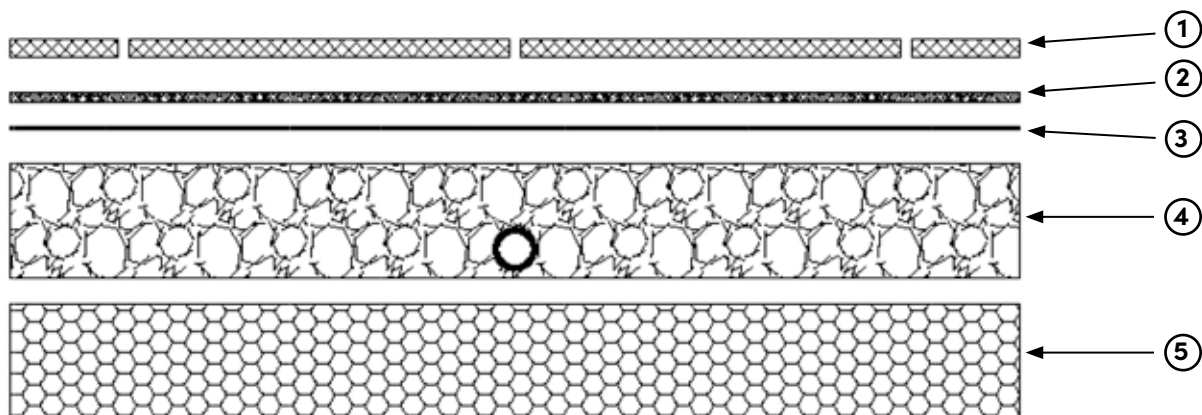

1. Keramiska plattor och fogmassa
2. Fästmassa
3. Tätskikt
4. Betongplatta med ingjuten golvvärme
5. Isolering

*Konstruktionstjocklek ovan isolering:
81-101 mm + ytgolv*

INGJUTNING

1.4 Ingjutning + plastmatta i torra utrymmen

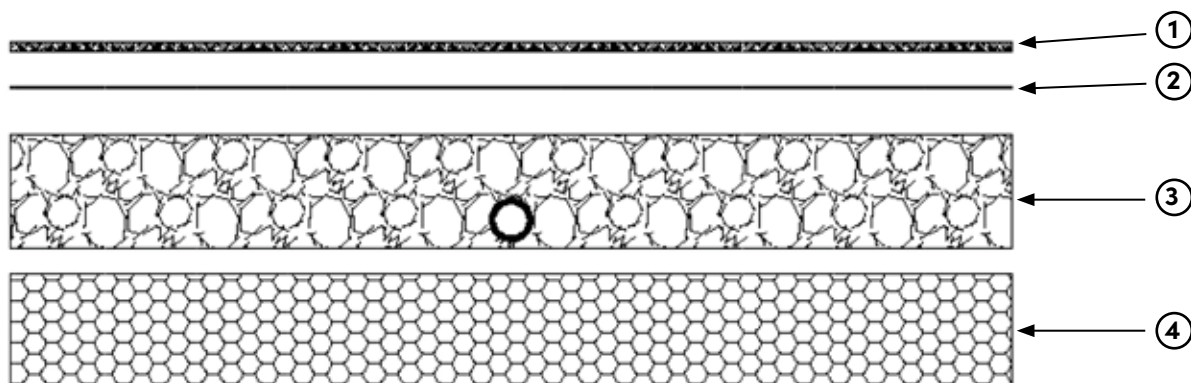

1. Matta eller plattor av plast
2. Golvlim *
3. Betongplatta med ingjuten golvvärme
4. Isolering

Konstruktionstjocklek ovan isolering:
80-100 mm + ytgolv

1.5 Ingjutning + plastmatta i våtutrymmen

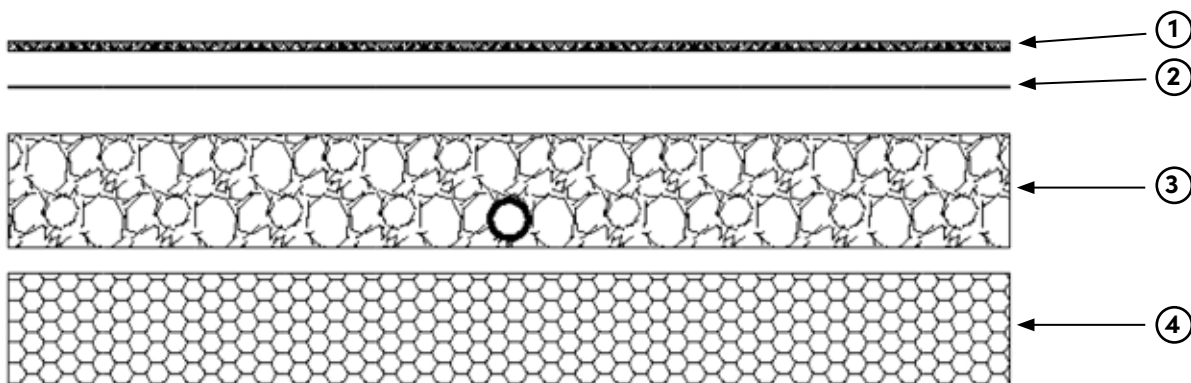

1. Matta eller plattor av plast **
2. Golvlim *
3. Betongplatta med ingjuten golvvärme
4. Isolering

Konstruktionstjocklek ovan isolering:
80-100 mm + ytgolv

* Lim enligt GBR:s rekommendationer.

** Plastmattan antas i detta fall fungera som tätskikt.

2. Träbjälklag

INFORMATION

- Lämna alltid en rörelsefog på spånskivor om minst 10 mm mot alla väggar och begränsningar.
- Tryck- och täthetskontroll skall alltid utföras innan läggning av ytgolv.
- Rådgör alltid med golvleverantören om val och förläggning av ytgolv.
- Trägolvs som utgör ytskikt läggs normalt tvärs mot slingorna.
- Spårade raka spånskivor läggs alltid med förskjutna skarvar.
- Skall ytgolvet skruvas fast måste golvslingorna vara nogga markerade för att inte riskera skador på rören.
- Följ GBR:s skrift "Trägolvs på golvvärme" för anvisningar om hantering av trägolvsbeläggning.
- Följ alltid gällande branschregler från GVK och GBR.

2.1 Träbjälklag + trägolvsbeläggning

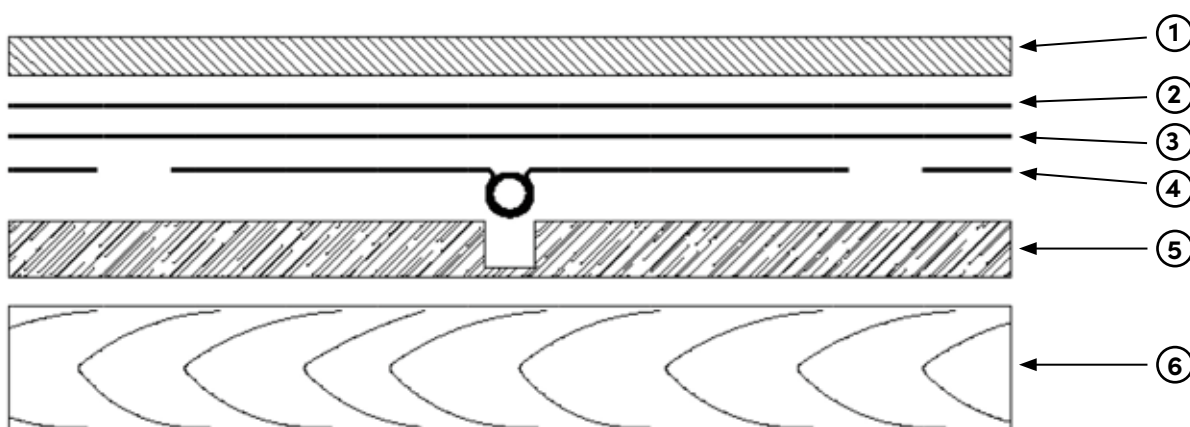

1. Trägolvsbeläggning *
2. Lumppapp, foam eller liknande **
3. Ångspärr
4. Aluminiumplåt och golvvärmerör
5. Spårad spånskiva
6. Träbjälklag, max c/c mått 600 mm

Konstruktionstjocklek ovan bjälkar:
23-24 mm + ytgolv (max 25 mm)

* Trägolvs som installeras skall vara mellan 13-25 mm. Om ett trägolvs som är tunnare än 13 mm installeras kontakta golvleverantören. Alternativt kan ett skikt av spån- eller golvgipsskivor läggas under trägolvet. Tjockleken på spånskivan skall vara 12-16 mm och den skall vara spontad runt om. Följ spån- och gipsskiveleverantörernas anvisningar vid läggning av skivorna.

** Val av skikt under ytgolvet skall ske i samråd med golvleverantören.

TRÄBJÄKLKLAG

2.2 Träbjälklag + formstabil skiva + keramisk golveläggning i torra utrymmen

Denna konstruktion kan upplevas komplicerad och tidskrävande och kan med fördel ersättas med konstruktion 2.4, släta spånskivor + avjämningsmassa + keramisk golveläggning i torra utrymmen (se sidan 10).

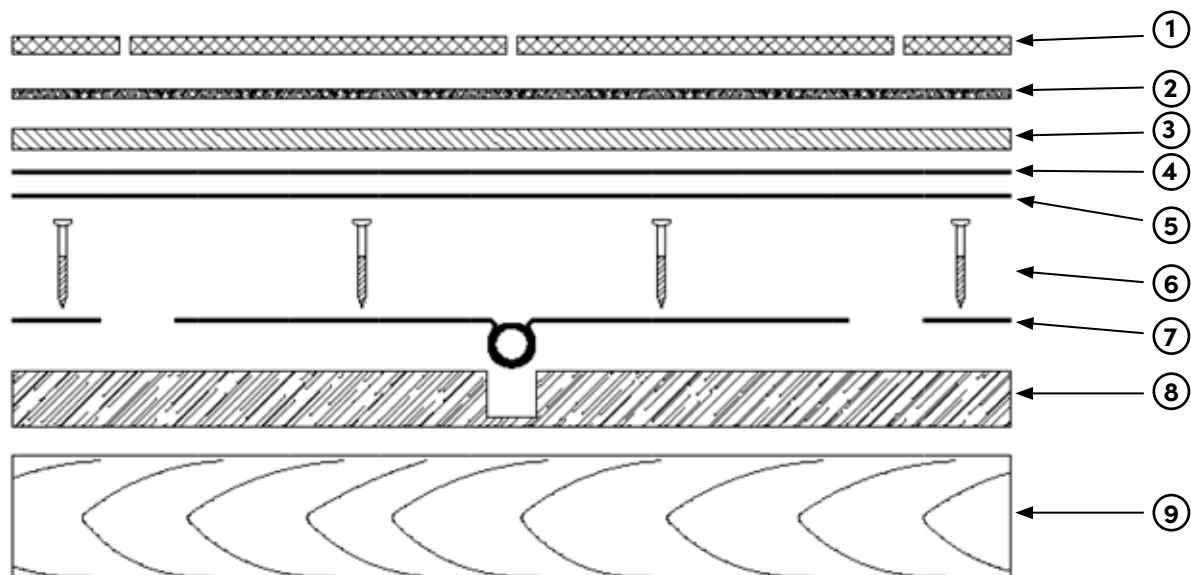

1. Keramiska plattor och fogmassa
2. Fästmassa
3. Formstabil skiva *
4. Lim för formstabil skiva
5. Primer **
6. Skruvar, 15–20 st per aluminiumplåt
7. Aluminiumplåt och golvvärmerör, tvättas med aceton eller T-sprit innan primer påförs.
8. Spårad spånskiva
9. Träbjälklag, max c/c mått 600 mm

Konstruktionstjocklek ovan bjälkar:
39 mm + fästmassa och klinker

* Golvgipsskiva, minst 13 mm eller motsvarande limmas och skruvas fast i spånskivan. Följ GBR och GVK:s anvisningar. Märk alltid ut rörens placering innan den formstabila skivan skruvas fast. När limmet verkat tas skruvarna bort.

** Primern skall även fungera som materialskiljande skikt. Direktkontakt mellan lim och aluminiumplåt får inte ske då det kan skada plåten.
Obs! Tvätta aluminiumplåtarna med T-sprit, aceton eller motsvarande innan primern påförs.

2.3 Träbjälklag + formstabil skiva + keramisk golvbeläggning i våtutrymmen

Denna konstruktion kan upplevas komplicerad och tidskrävande och kan med fördel ersättas med konstruktion 2.5, släta spånskivor + avjämningsmassa + keramisk golvbeläggning i våtutrymme (se sidan 10).

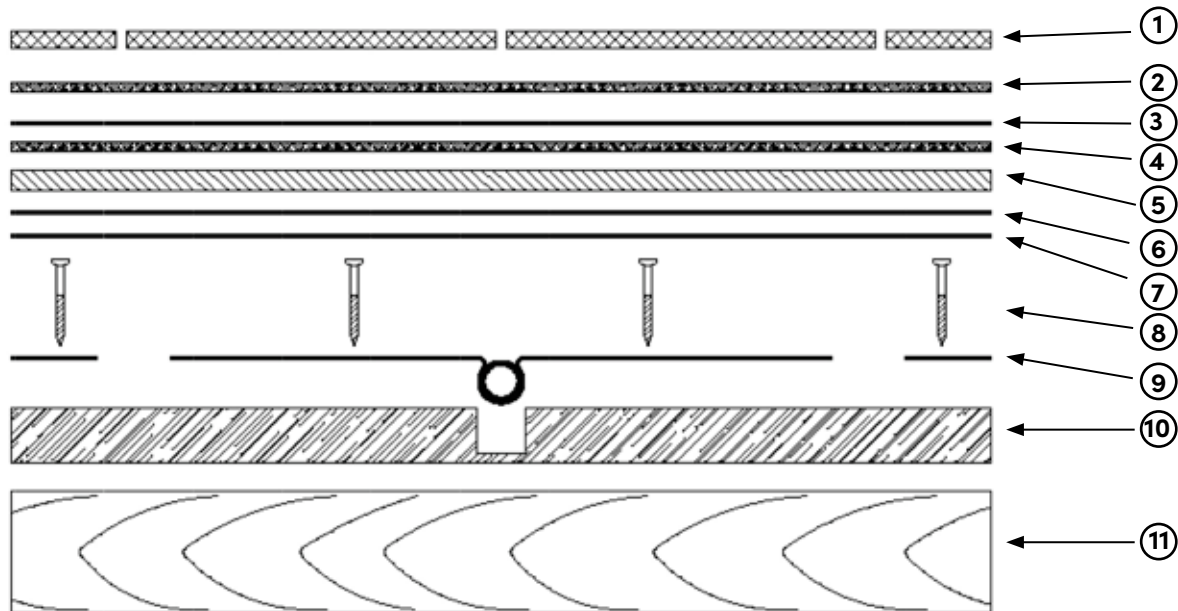

1. Keramiska plattor och fogmassa
2. Fästmassa
3. Tätskikt
4. Avjämningsmassa *
5. Formstabil skiva **
6. Lim för formstabil skiva
7. Primer ***
8. Skruvar, 15-20 st per aluminiumplåt
9. Aluminiumplåt och golvvärmerör, tvättas med aceton eller T-sprit innan primer påförs.
10. Spårad spånskiva
11. Träbjälklag, max c/c mått 600 mm

Konstruktionstjocklek ovan bjälkar:
 >52 mm + fästmassa och klinker.
 52 mm vid golvbrunn.
 Med >52 mm menas 52 mm vid tunnast avjämningsmassa. Normalt vid brunn.

* För att erhålla golvfall samt som underlag för tätskiktet. Kontrollera utförande med aktuell leverantör.

** Golvgipsskiva, minst 13 mm tjock, eller motsvarande limmas och skruvas fast i spånskivan. Följ GBR och GVK:s anvisningar. Märk alltid ut rörens placering innan den formstabila skivan skruvas fast. När limmet verkat tas skruvarna bort.

*** Primern skall även fungera som materialskiljande skikt. Direktkontakt mellan lim och aluminiumplåt får inte ske då det kan skada plåten.
 Obs! Tvätta aluminiumplåtarna med T-sprit, aceton eller motsvarande innan primern påförs.

2.4 Släta spånskivor + avjämningsmassa + keramisk golvbeläggning i torra utrymmen

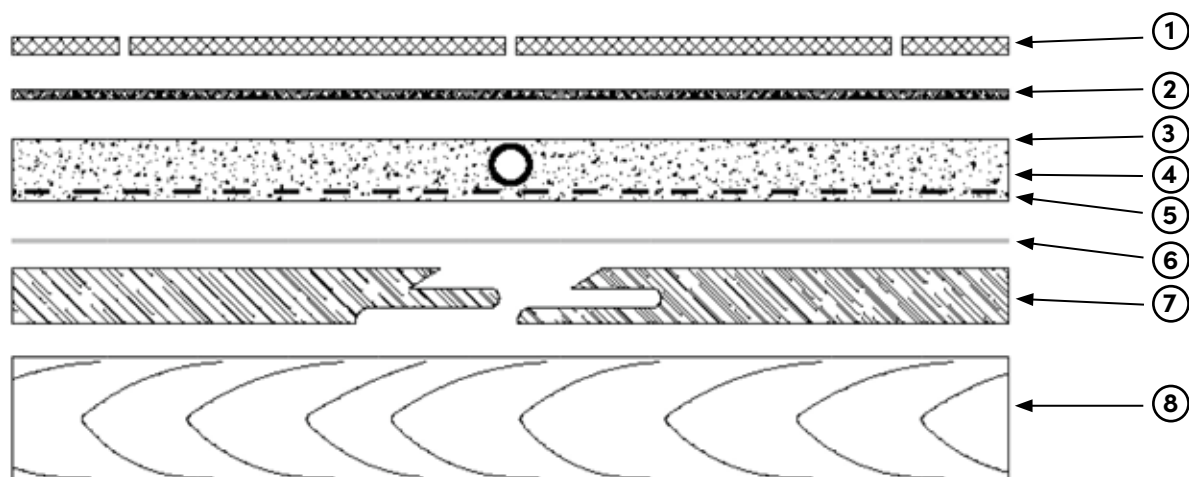

- | | |
|-----------------------------------|-------------------------------------|
| 1. Keramiska plattor och fogmassa | 5. Armeringsnät ** |
| 2. Fästmassa | 6. Primer |
| 3. Avjämningsmassa * | 7. Golvspånskiva *** |
| 4. Golvvärmerör | 8. Träbjälklag, max c/c mått 600 mm |

Konstruktionstjocklek ovan bjälkar:

56 mm (16 mm golvvärmerör) + fästmassa och klinker

* Fiberförstärkt avjämningsmassa och armeringsnät. Tjockleken på avjämningsmassan skall vara minst 15 mm ovan högst belägna rörhjässa. Tjockleken på hela konstruktionen (dvs. avjämningsmassa ovan högst belägna rörhjässa, fix och keramiska plattor) får inte vara mindre än 1/10 av rörens c/c-mått.

** Armeringsnät i stål ca 2,5 mm trådtjocklek och med trådmaskor på mellan 50 och 100 mm. Nätet läggs normal direkt på golvet innan golvvärmerören monteras och gjuts in alternativt direkt på rören och gjuts in.

*** Golvspånskiva i kvalitet V313-P5 rekommenderas.

2.5 Släta spånskivor + avjämningsmassa + keramisk golvbeläggning i våtutrymme

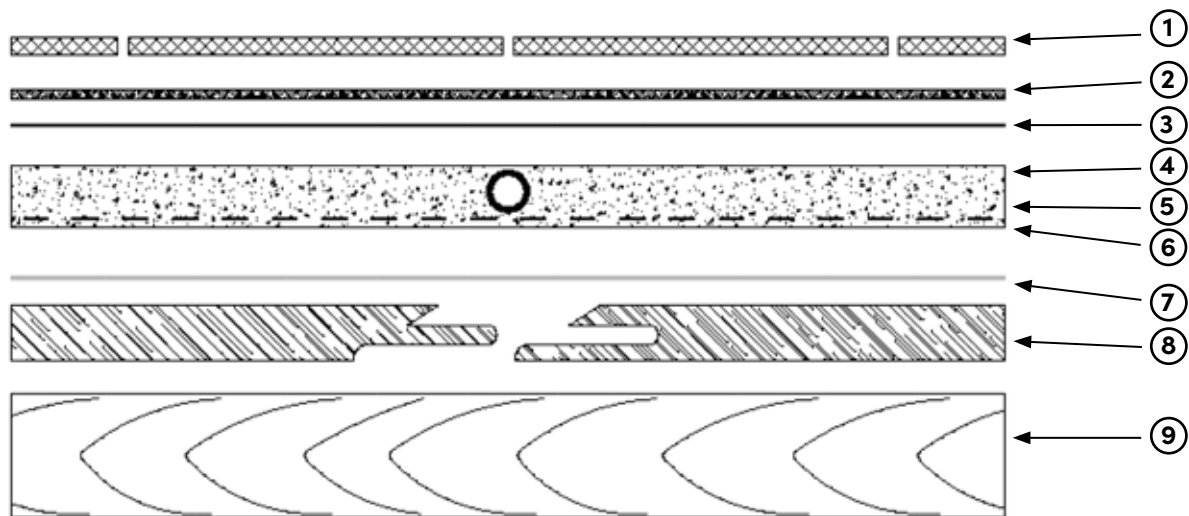

- | | |
|-----------------------------------|----------------------|
| 1. Keramiska plattor och fogmassa | 6. Armeringsnät ** |
| 2. Fästmassa | 7. Primer |
| 3. Tätskikt | 8. Golvspånskiva *** |
| 4. Avjämningsmassa * | 9. Träbjälklag, |
| 5. Golvvärmerör | max c/c mått 600 mm |

Konstruktionstjocklek ovan bjälkar:

> 57 mm (16 mm golvvärmerör) + fästmassa och klinker.

57 mm vid golvbrunn.

Med > 57 mm menas 57 mm vid tunnast avjämningsmassa. Normalt vid brunn.

* Fiberförstärkt avjämningsmassa och armeringsnät. Tjockleken på avjämningsmassan skall vara minst 15 mm ovan högst belägna rörhjässa. Tjockleken på hela konstruktionen (dvs. avjämningsmassa ovan högst belägna rörhjässa, fix och keramiska plattor) får inte vara mindre än 1/10 av rörens c/c-mått.

** Armeringsnät i stål ca 2,5 mm trådtjocklek och med trådmaskor på mellan 50 och 100 mm. Nätet läggs normalt direkt på golvet innan golvvärmerören monteras och gjuts in alternativt direkt på rören och gjuts in.

*** Golvspånskiva i kvalitet V313-P5 rekommenderas.

TRÄBJÄLKLAG

2.6 Träbjälklag + plastmatta i torra utrymmen

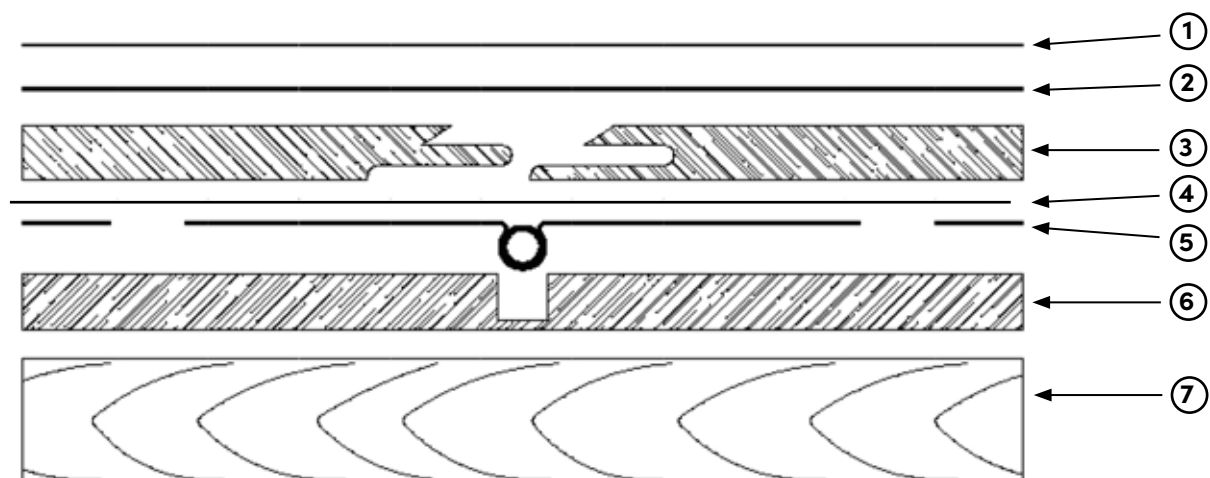

- | | |
|---------------------------------|-------------------------------------|
| 1. Matta eller plattor av plast | 5. Aluminiumplåt och golvvärmerör |
| 2. Golvlim * | 6. Spårad spånskiva |
| 3. Spånskiva ** | 7. Träbjälklag, max c/c mått 600 mm |
| 4. Lumpapp | |

Konstruktionstjocklek ovan bjälkar:

36 mm (12 mm golvspånskiva) + lim och matta.

* Lim enligt GBR:s rekommendationer.

** Tjockleken på spånskivan skall vara 12-16 mm och den skall vara spontad runt om. Följ spånskiveleverantörens anvisningar för installation under plastmatta.

2.7 Träbjälklag + formstabil skiva + plastmatta i våtutrymmen

Denna konstruktion kan upplevas komplicerad och tidskrävande och kan med fördel ersättas med konstruktion 2.8, släta spånskivor + avjämningsmassa + keramisk golvbeläggning i våtutrymme (se sidan 13).

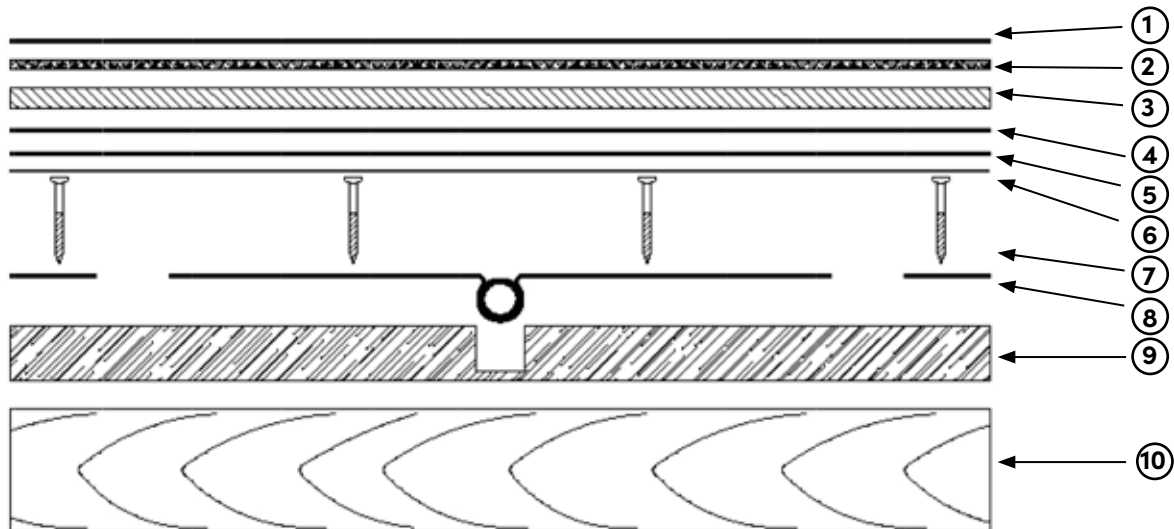

- | | |
|----------------------------------|--|
| 1. Mattor eller plattor av plast | 7. Skruvar, 15-20 st per aluminiumplåt |
| 2. Golvlím * | 8. Aluminiumplåt och golvvärmerör, tvättas med aceton eller T-sprit innan primer påförs. |
| 3. Avjämningsmassa ** | 9. Spårad spånskiva |
| 4. Formstabil skiva *** | 10. Träbjälklag, max c/c mått 600 mm |
| 5. Lim för formstabil skiva | |
| 6. Primer **** | |

Konstruktionstjocklek ovan bjälkar:

> 51 mm + lim och matta.

51 mm vid golvbrunn.

Med > 51 mm menas 51 mm vid tunnast avjämningsmassa. Normalt vid brunn.

* Lim enligt GBR:s rekommendationer.

** För att erhålla golvfall samt som underlag för tätskiktet. Kontrollera utförande med aktuell leverantör.

*** Golvqipsskiva, minst 13 mm tjock, eller motsvarande limmas och skruvas fast i spånskivan. Följ GBR och GVK:s anvisningar. Märk alltid ut rörens placering innan den formstabila skivan skruvas fast. När limmet verkat tas skruvarna bort.

**** Primern skall även fungera som materialskiljande skikt. Direktkontakt mellan lim och aluminiumplåt får inte ske då det kan skada plåten.

Obs! Tvätta aluminiumplåtarna med T-sprit, aceton eller motsvarande innan primern påförs.

2.8 Släta spånskivor + avjämningsmassa + plastmatta i våtutrymme

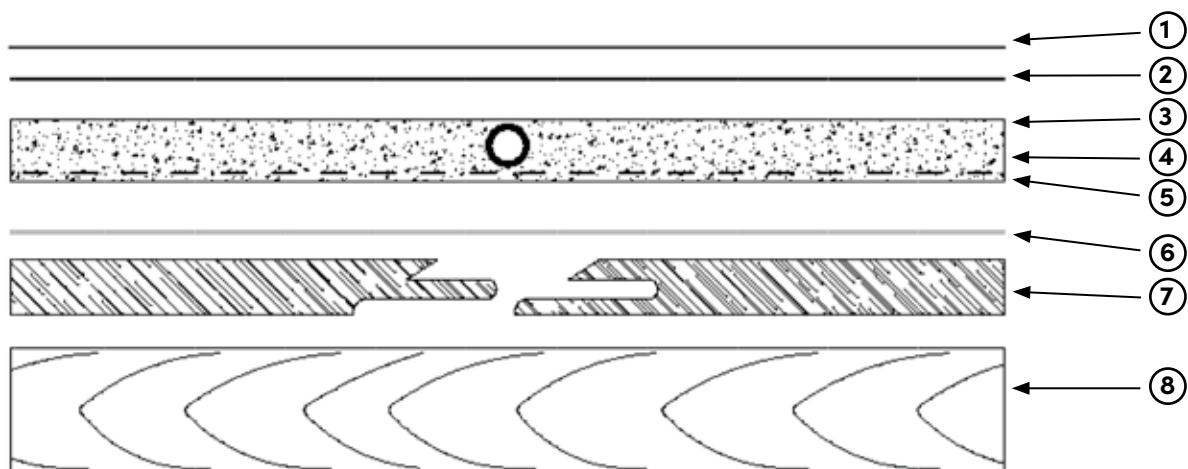

- | | |
|----------------------------------|-------------------------------------|
| 1. Mattor eller plattor av plast | 5. Armeringsnät *** |
| 2. Golvlim * | 6. Primer |
| 3. Avjämningsmassa ** | 7. Golvspånskiva **** |
| 4. Golvvärmerör | 8. Träbjälklag, max c/c mått 600 mm |

Konstruktionstjocklek ovan bjälkar:

> 56 mm (16 mm golvvärmerör) + lim och matta.

56 mm vid golvbrunn.

Med > 56 mm menas 56 mm vid tunnast avjämningsmassa. Normalt vid brunn.

* Lim enligt GBR:s rekommendationer.

** Fiberförstärkt avjämningsmassa och armeringsnät. Tjockleken på avjämningsmassan skall vara minst 15 mm ovan högst belägna rörhjässa. Tjockleken på hela konstruktionen (dvs. avjämningsmassa ovan högst belägna rörhjässa, fix och keramiska plattor) får inte vara mindre än 1/10 av rörens c/c-mått.

*** Armeringsnät i stål ca 2,5 mm trådtjocklek och med trådmaskor på mellan 50 och 100 mm. Nätet läggs normal direkt på golvet innan golvvärmerören monteras och gjuts in alternativt direkt på rören och gjuts in.

**** Golvspånskiva i kvalitet V313-P5 rekommenderas.

3. Flytande golv 12 och 18

INFORMATION

- Golvunderlag skall uppfylla ytskiktsleverantörens krav på buktighetsklass, B, A eller A+ i enlighet med gällande HUS AMA.
- Tryck- och täthetskontroll skall alltid utföras innan läggning av ytgolv.
- Rådgör alltid med golvleverantören om val och förläggning av ytgolv.
- Träggolv som utgör ytskikt läggs normalt tvärs mot slingorna.
- Flytande golvskivor läggs alltid med förskjutna skarvar.
- Följ GBR:s skrift "Träggolv på golvvärm" för anvisningar om hantering av träggolvbeläggning.
- Följ alltid gällande branschregler från GVK och GBR.

3.1 Flytande golv + träggolvbeläggning

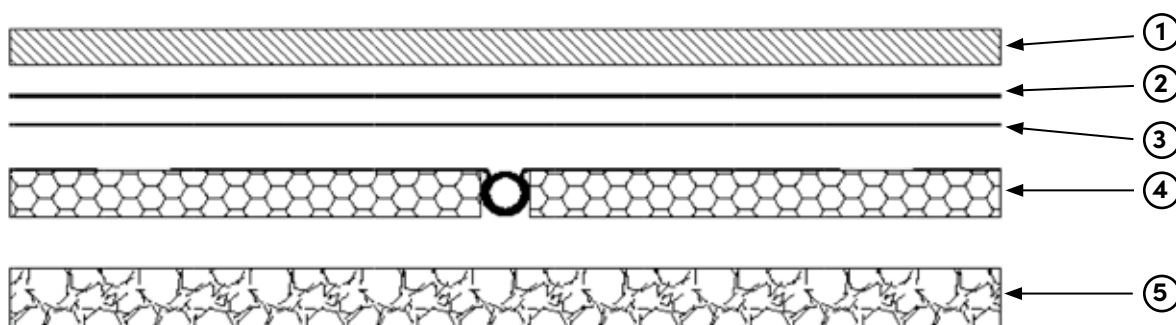

1. Träggolvbeläggning *
2. Lumpapp, foam eller liknande **
3. Ångspärr ***
4. EPS-skiva med aluminiumplåt och golvvärmör
5. Golvunderlag

Konstruktionstjocklek ovan golvunderlag:
20 mm + ytgolv

* Träggolv som installeras skall vara mellan 13–25 mm. Om ett träggolv som är tunnare än 13 mm installeras kontakta golvleverantören. Alternativt kan ett skikt av spånskivor läggas under träggolvet. Tjockleken på spånskivan skall vara 12–16 mm och den skall vara spontad runt om. Följ spånskiveleverantörens anvisningar vid läggning av skivorna.

** Val av skikt under ytgolvet skall ske i samråd med golvleverantören.

*** Ångspärren kan även läggas under EPS-lager (4) om träggolvleverantören inte kräver att den ska placeras direkt under ytgolvet.

3.2 Flytande golv + keramisk golveläggning i torra utrymmen

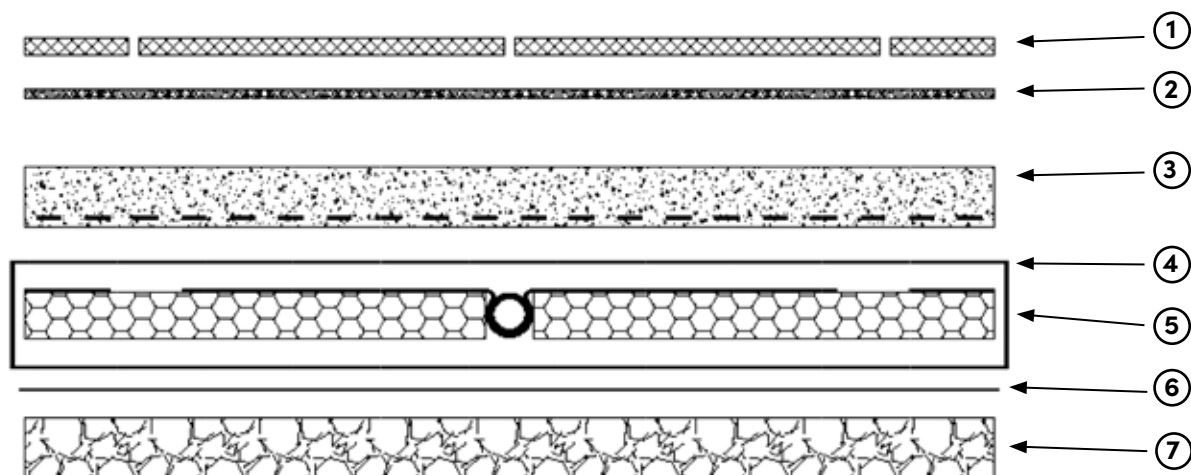

FG18

- | | |
|---|---|
| <ol style="list-style-type: none"> 1. Keramiska plattor och lämplig fogmassa 2. Fästmassa * 3. Avjämningsmassa och armeringsnät ** 4. Primer/materialskiljande skikt, runt om *** | <ol style="list-style-type: none"> 5. EPS-skiva med aluminiumplåt och golvvärmerör, tvättas med aceton eller T-sprit innan primer påförs. Rören förläggs innan EPS-skivorna torkat fast mot underlaget. 6. Fästmassa 7. Golvunderlag |
|---|---|

Konstruktionstjocklek ovan golv:
34 mm + fästmassa och klinker.

* De keramiska plattorna måste vara minst 100 x 100 mm. Se respektive installationsanvisning för lämplig fog- och fästmassa.

** Fiberförstärkt avjämningsmassa, minsta tjocklek 12 mm. Armeringsnät i stål ca 2,5 mm trådtjocklek och med trådmaskor på mellan 50 och 100 mm. Nätet läggs normalt direkt på underlaget och gjuts in. Se till att täta alla hål och springor innan avjämningsmassan appliceras.

*** Primern skall även fungera som materialskiljande skikt. Direktkontakt mellan lim och aluminiumplåt får inte ske då det kan skada plåten. Obs! Tvätta aluminiumplåtarna med T-sprit, aceton eller motsvarande innan primern påförs.

3.3 Flytande golv + keramisk golvbeläggning i våtutrymmen

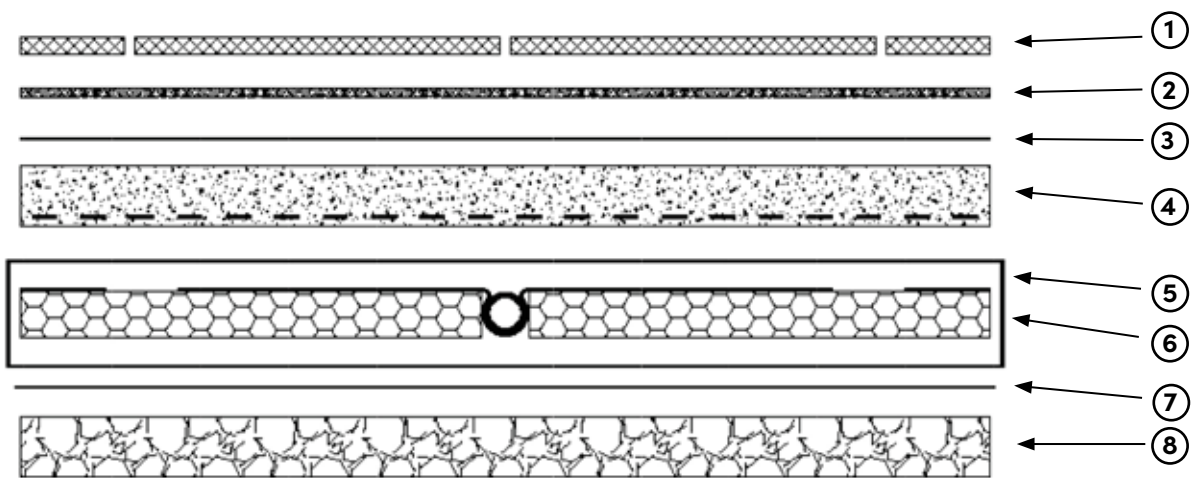

FG18

1. Keramiska plattor och lämplig fogmassa
2. Fästmassa *
3. Tätskikt
4. Avjämningsmassa och armeringsnät **
5. Primer/materialskiljande skikt, runt om ***
6. EPS-skiva med aluminiumplåt och golvvärmerör, tvättas med aceton eller T-sprit innan primer påförs. Rören förläggs innan EPS-skivorna torkat fast mot underlaget.
7. Fästmassa
8. Golvunderlag

Konstruktionstjocklek ovan golv:

> 35 mm + fästmassa och klinker.

35 mm vid golvbrunn.

Med > 35 mm menas 35 mm vid tunnast avjämningsmassa. Normalt vid brunn.

- * De keramiska plattorna måste vara minst 100 x 100 mm. Se respektive installationsanvisning för lämplig fog- och fästmassa.
- ** Fiberförstärkt avjämningsmassa, minsta tjocklek 12 mm. Armeringsnät i stål ca 2,5 mm trådtjocklek och med trådmaskor på mellan 50 och 100 mm. Nätet läggs normalt direkt på underlaget och gjuts in. Se till att täta alla hål och springor innan avjämningsmassan appliceras.
- *** Primern skall även fungera som materialskiljande skikt. Direktkontakt mellan lim och aluminiumplåt får inte ske då det kan skada plåten. Obs! Tvätta aluminiumplåtarna med T-sprit, aceton eller motsvarande innan primern påförs.

FLYTANDE GOLV

3.4 Flytande golv + plastmatta i torra utrymmen

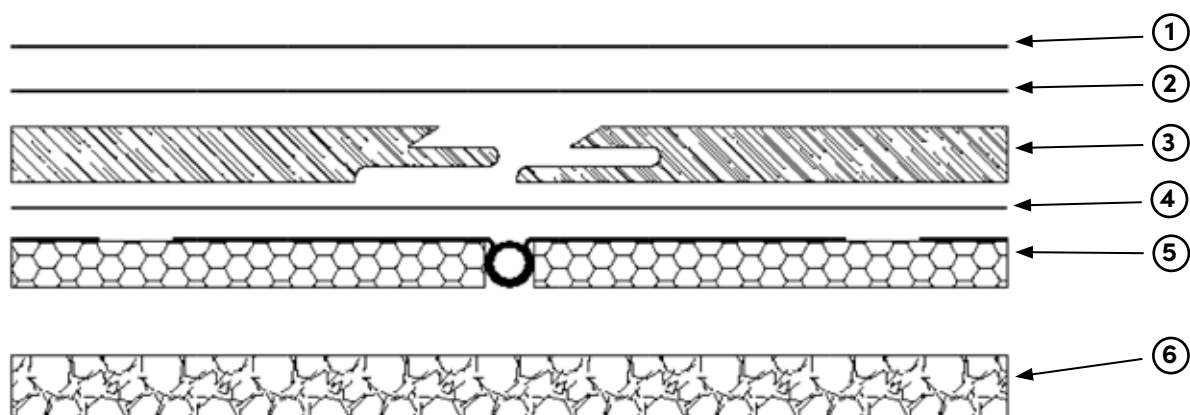

FG18

1. Matta eller plattor av plast
2. Golvlim *
3. Spånskiva **
4. Foam
5. EPS-skiva med aluminiumplåt och golvvärmerör
6. Golvunderlag

Konstruktionstjocklek ovan golv:

32 mm (12 mm golvspånskiva) + lim och matta.

35 mm vid golvbrunn.

* Lim enligt GBR:s rekommendationer.

** Tjockleken på spånskivan skall vara 12-16 mm och den skall vara spontad runt om. Följ spånskiveleverantörens anvisningar för installation under plastmatta.

3.5 Flytande golv + plastmatta i våtutrymmen

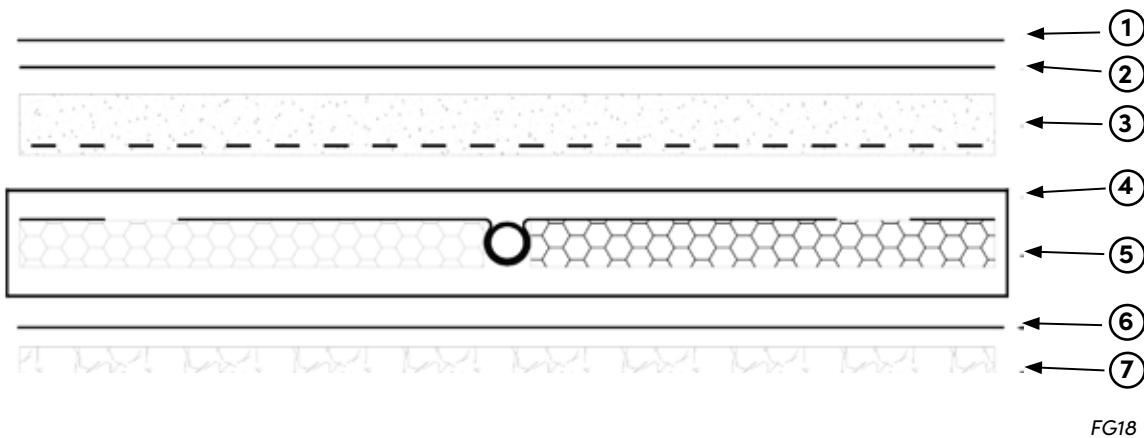

- | | |
|---|---|
| <ol style="list-style-type: none"> 1. Matta eller plattor av plast 2. Golvlím * 3. Avjämningsmassa och armeringsnät ** 4. Primer/materialskiljande skikt, runt om *** | <ol style="list-style-type: none"> 5. EPS-skiva med aluminiumplåt och golvvärmerör, tvättas med aceton eller T-sprit innan primer påförs. Rören förläggs innan EPS-skivorna torkat fast mot underlaget. 6. Fästmassa 7. Golvunderlag |
|---|---|

Konstruktionstjocklek ovan golv:

>34 mm + lím och matta.

34 mm vid golvbrunn.

Med >34 mm menas 34 mm vid tunnast avjämningsmassa. Normalt vid brunn.

* Lim enligt GBR:s rekommendationer.

** Fiberförstärkt avjämningsmassa, minsta tjocklek 12 mm. Armeringsnät i stål ca 2,5 mm trådtjocklek och med trådmaskor på mellan 50 och 100 mm. Nätet läggs normalt direkt på underlaget och gjuts in. Se till att täta alla hål och springor innan avjämningsmassan appliceras.

*** Primern skall även fungera som materialskiljande skikt. Direktkontakt mellan lím och aluminiumplåt får inte ske då det kan skada plåten.
Obs! Tvätta aluminiumplåtarna med T-sprit, aceton eller motsvarande innan primern påförs.

4. Flytande golv 30, 50 och 70

INFORMATION

- Golvunderlag skall uppfylla ytskiktsleverantörens krav på buktighetsklass, B, A eller A+ i enlighet med gällande HUS AMA.
- Tryck- och täthetskontroll skall alltid utföras innan läggning av ytgolv.
- Rådgör alltid med golvleverantören om val och förläggning av ytgolv.
- Trägolvet som utgör ytskikt läggs normalt tvärs mot slingorna.
- Flytande golvsivor läggs alltid med förskjutna skarvar.
- Följ GBR:s skrift "Trägolvet på golvvärme" för anvisningar om hantering av trägolvsbeläggning.
- Följ alltid gällande branschregler från GVK och GBR.

4.1 Flytande golv + trägolvsbeläggning

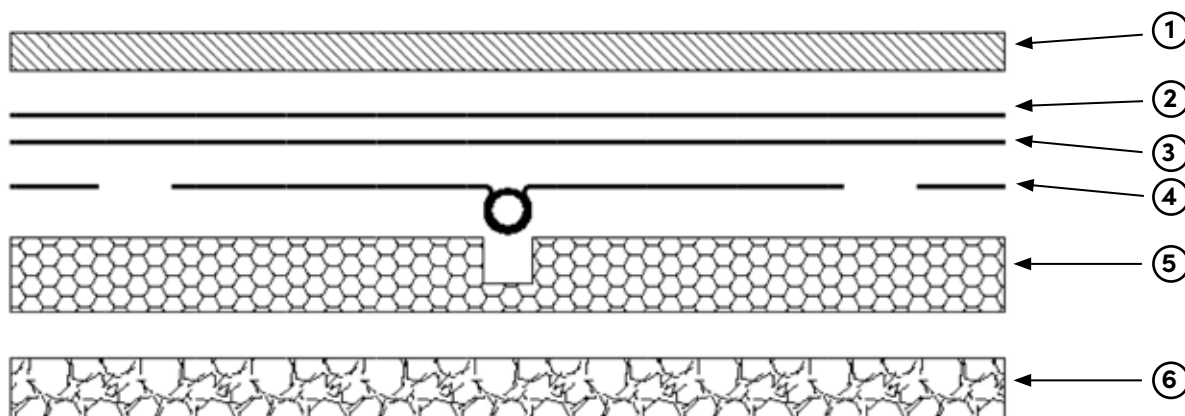

1. Trägolvsbeläggning *
2. Lumppapp, foam eller liknande **
3. Ångspärr ***
4. Aluminiumplåt och golvvärmerör
5. EPS-skiva 30, 50 eller 70 mm
6. Golvunderlag

Konstruktionstjocklek ovan golvunderlag:
32 mm + ytgolv.

* Trägolvet som installeras skall vara mellan 13-25 mm. Om ett trägolvet som är tunnare än 13 mm installeras kontakta golvleverantören. Alternativt kan ett skikt av spånskivor läggas under trägolvet. Tjockleken på spånskivan skall vara 12-16 mm och den skall vara spontad runt om. Följ spånskiveleverantörens anvisningar vid läggning av skivorna.

** Val av skikt under ytgolvet skall ske i samråd med golvleverantören.

*** Ångspärren kan även läggas under EPS-lager (5) om trägolvsleverantören inte kräver att den ska placeras direkt under ytgolvet.

4.2 Flytande golv + keramisk golvbeläggning i torra utrymmen

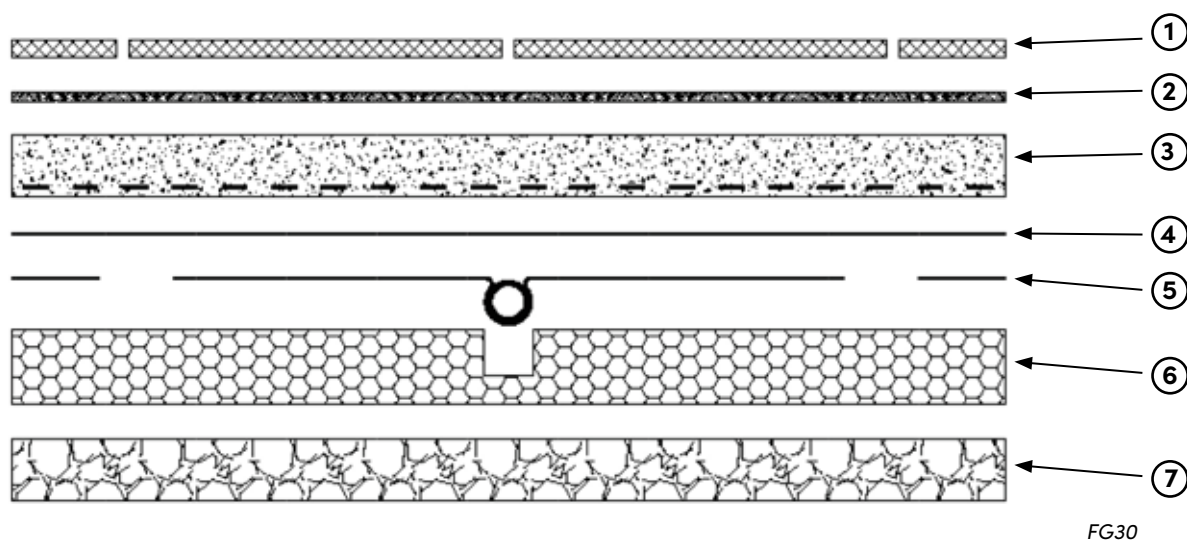

- | | |
|---------------------------------------|-----------------------------------|
| 1. Keramiska plattor och fogmassa | 5. Aluminiumplåt och golvvärmerör |
| 2. Fästmassa | 6. EPS-skiva 30, 50 eller 70 mm |
| 3. Avjämningsmassa och armeringsnät * | 7. Golvunderlag |
| 4. Åldersbeständig plast ** | |

Konstruktionstjocklek ovan golv:
61 mm + fästmassa och klinker.

- * Fiberförstärkt avjämningsmassa, minsta tjocklek 30 mm. Armeringsnät i stål ca 2,5 mm trådtjocklek och med trådmaskor på mellan 50 och 100 mm. Nätet läggs normalt direkt på underlaget och gjuts in.
- ** Åldersbeständig plast i två lager med 10 cm uppvik längs väggar. Längs väggar monteras kantband som expansionskydd.

FLYTANDE GOLV

4.3 Flytande golv + plastmatta i torra utrymmen

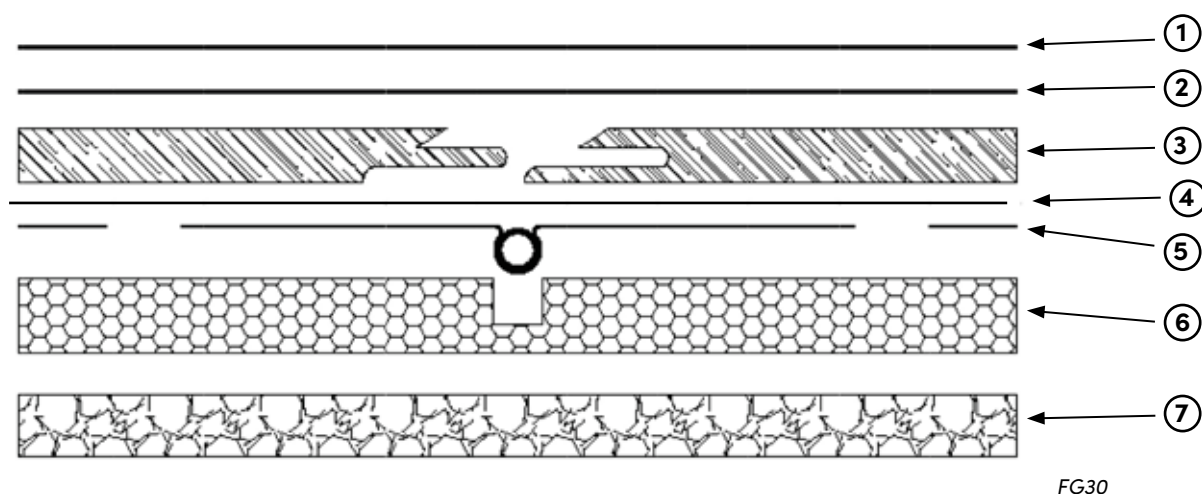

- | | |
|---------------------------------|-----------------------------------|
| 1. Matta eller plattor av plast | 5. Aluminiumplåt och golvvärmerör |
| 2. Golvlim * | 6. EPS-skiva 30, 50 eller 70 mm |
| 3. Spånskiva ** | 7. Golvunderlag |
| 4. Foam | |

Konstruktionstjocklek ovan golv:

44 mm (12 mm golvspånskiva) + lim och matta.
35 mm vid golvbrunn.

* Lim enligt GBR:s rekommendationer.

** Tjockleken på spånskivan skall vara 12-16 mm och den skall vara spontad runt om.
Följ spånskiveleverantörens anvisningar för installation under plastmatta.



växel: 0620-68 33 30 | e-post: info@thermotech.se | webbplats: www.thermotech.se